

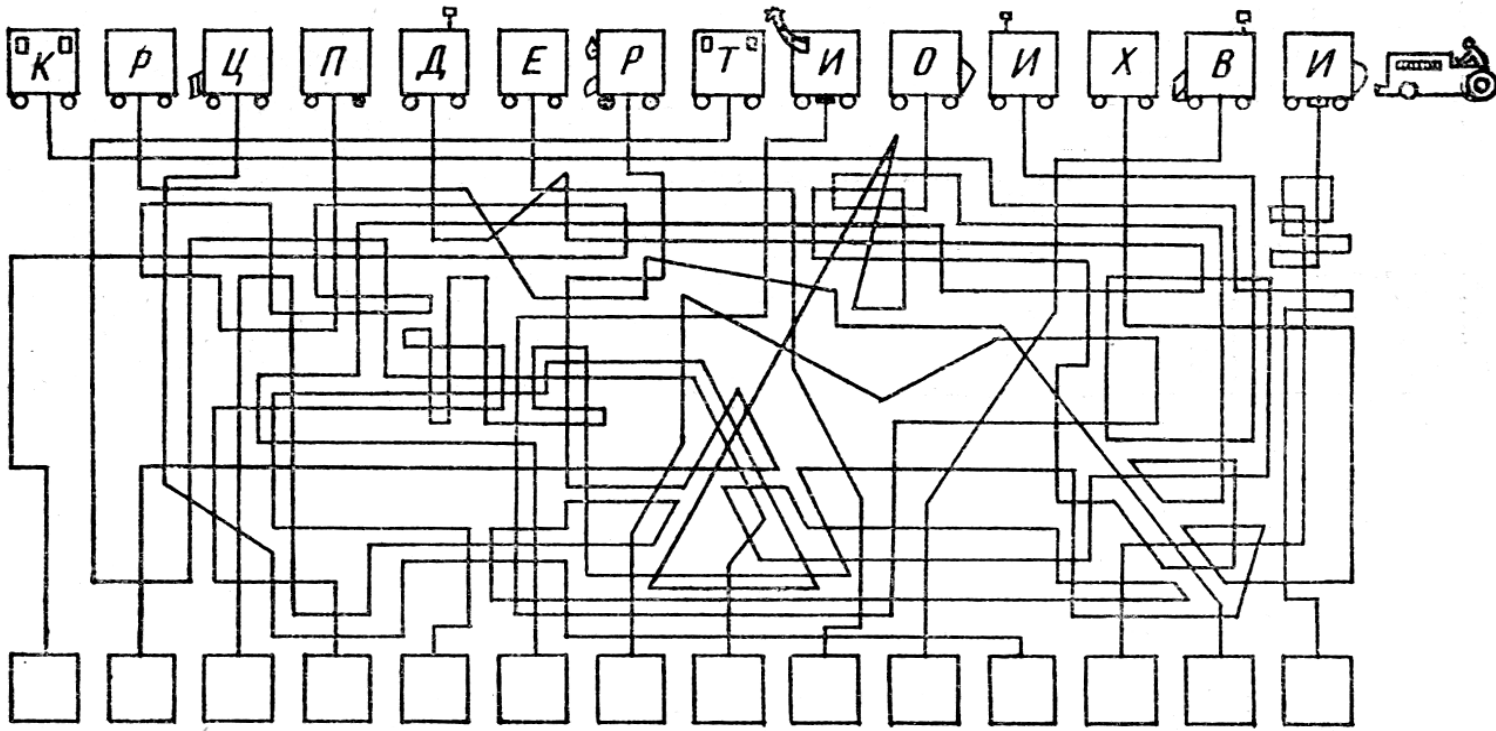

**ГОЛОВОЛОМКИ**

**Что здесь написано?**



Попробуйте мысленно передвинуть фургончики по соответствующим линиям на свои места (в квадратики внизу). Получится фраза. Какая?

**СКАНВОРД**

Загубник саксофониста	Балет А. Петрова "... мира"				И Шмидт, и Штирлиц	Пустая ... времени	Таёжный сокол-рыбояд			... карман не тянет		
		"Шутка" от композитора	Попрыгун Зеленого континента	Металл в виде киселя			Зал ожидания в клубе	Клювом шишки потрошит	Торговка телом за валюту			
Шаланды, полные кефали	Двуликое божество			Свисает до пят у батюшки	Ставки на услуги	Бестолочь царя небесного						
		Бульварная газетенка	Нет ролей у киноартиста				Фантик по сути	"Танцы-шманцы" на окраине	Сестра Эрато и Мельпомены			
Чудо чудное	Трус: "Чей ...? Ой, мой!"				Все законы "в одном флаконе"							
			Спарринг на рапирах			Открытка к 14 февраля	Ассорти ... конфет	Курс судна к ветру				
Геенна эллина	Любая в алфавите			Сектант из России в Канаде					В лавре поживает	Порой стучит в моторе		
			Перо, бывшее тростником	<p><b>РЕКЛАМНОМУ АГЕНТСТВУ</b>  <b>НП «Редакция газеты «Орловская правда»</b>                  Тел.: 76-20-34, 76-02-59, 43-51-72.    <b>НА ПОСТОЯННУЮ РАБОТУ</b>                  требуются молодые коммуникабельные люди.</p>			Стильная одежда	Сам джоз, да ум дюжинный				
Гондольная улица в Венеции	Богиня в зале суда	Чай а-ля Парагвай	Знак уважения Золотой Орде						Оружие - Голиаф в лобешник			Ретивый набег
"Взбрык" зарницы	"Погиб ...! - невольник чести"	Евгений Ясин как спец					Первый парень на Эдеме	Отметила круглую дату		Париж её стоит (Генрих IV)	От ткемали до провансаля	"Прага" в шоколаде
Орех родом из Бразилии							Благовеличие, по Далю					
Лапки циркуля	Манера держать спинку	Кибуц в Израиле, что ... в СССР	Гротеск-спектакль					<b>Кудряшка</b>	Клевета, поклёп, навет	Его пасквиль без подписи		
Первозданный бардак				"Белая лошадь" в бутылке	Им фасад завершён	Запрет, наложенный президентом	Колумб открыл её после викингов	Маслянистый плод				
									К/ф, где Н. Рыбников пел про монтажников	Из клюквы, да не наклюкаешься		
Можжевеловка	Сырьё для бинтов			Рь, на морозе чумоющий				Снято с гейши оно		<b>Мегаблаженство</b>		
					Смывка фигова							
			Сучьев треск			Порошок, малярши не дружок			Поперёд Тельца			
Невесту покрывает	Теннис - "об стену горох"				Нервов сгусток			Без дураков беда России				
			Завязка былины			"Ох, ... встаёт охрана!"			Позор-то какой!			

**ОТВЕТЫ НА СКАНВОРД, ОПУБЛИКОВАННЫЙ В № 126**

ПО ГОРИЗОНТАЛИ: Стеля. Тарарам. Ворон. Раёк. Шале. Реостат. Скрип. Аромат. Пение. Госпиталь. Шкала. Спил. Мордасти. Авторынок. Опахало. Табаки. Арак. Тропарь. Улёт. Рудокоп. Стон. Икота. Шлак. Выправка. Ездка. Рында. Гора. Нос. Масло. Стезя. Солод. Икарус. Удав. Извив. Крап. Пари. Ножны. Норка. Ефимок. Литр. Оклад. Отец. Сани.  
 ПО ВЕРТИКАЛИ: Старушка. Пирсинг. Ярмо. Амба. Диверсант. Соло. Бачок. Затвор. Архар. Корд. Шарап. Капот. Казино. Математик. Пава. Язык. Таксист. Осина. Кепи. Рисовод. Лавр. Игла. Мокко. Кашпо. Квадрат. Тост. Лаптоп. Ритм. Липец. Звери. Рало. Срок. Отдых. Пунш. Апис. Рама. Нахал. Панорама. Алгол. Рёва. Урон. Знать. Кольт. Классики.

# ГОРОСКОП С 13 ПО 19 АВГУСТА

**ОВЕН**  
На этой неделе стоит задуматься о поездке. Если прямо сейчас все спланировать, путешествие окажется очень удачным. Возможны конфликты на работе.

**ТЕЛЕЦ**  
На этой неделе просто обязан повиситься ваша уверенность в себе. Возможно неожиданное изменение места проживания или работы. Неделя хороша для общения, начала обучения чему-нибудь. Полезны активность и инициатива с вашей стороны.

**БЛИЗНЕЦЫ**  
Неделя промелькнет, словно в калейдоскопе. Чем меньше вы будете говорить о своих намерениях и планах, тем быстрее они осуществляются. Не позволяйте апатии и лени подобраться к вам слишком близко.

**РАК**  
Ситуация обещает сложиться таким образом, что от серьезных шагов будет уже никак не отказаться. Неплохо бы подойти к этому рубежу с пониманием происходящего и подготовкой к будущему.

**ЛЕВ**  
Вы можете немало подустать. Наберитесь сил. Дела на работе могут складываться весьма успешно, особенно в вопросах карьеры. Вспомните о старых друзьях: возобновление отношений с ними может оказаться для вас весьма полезным.

**ДЕВА**  
Благоприятная неделя, позволяющая поменять свое отношение к жизни и планировать новые дела. Могут поступить предложения о смене работы: прежде чем их принимать и срываться с места, хорошо все продумайте.

**ВЕСЫ**  
Постарайтесь управлять своим эмоциональным состоянием, чтобы оно не стало разрушительным для окружающих. Сейчас время для подведения определенных итогов и решения старых проблем, а не для начала новых дел.

**СКОРПИОН**  
На этой неделе вам просто необходимо твердо стоять на земле, не витать в облаках и избегать неясных ситуаций. Воспользуйтесь помощью друзей, близких, коллег. Вы с легкостью сможете налаживать контакты, располагать к себе нужных и интересных людей.

**СТРЕЛЕЦ**  
Ваше положение и состояние значительно улучшатся, появится шанс восстановить свои позиции и плодотворно работать. Не занимайтесь самообманом: если видите, что что-то идет не так, начинайте переделывать немедленно.

**КОЗЕРОГ**  
В целом дела пойдут легко, вы будете себя хорошо чувствовать и преуспеете практически во всех начинаниях. Стоит серьезно задуматься о предстоящем отдыхе и его финансовом обеспечении. На работе не стоит много о себе рассказывать, давая пищу для сплетен.

**ВОДОЛЕЙ**  
В делах профессиональных вам потребуются неожиданный подход и быстрая реакция на изменение ситуации. Не стоит рассчитывать на мгновенные результаты и большую прибыль. Спешить придется только вам — все остальное будет происходить постепенно.

**РЫБЫ**  
Ваша склонность к построению воздушных замков может обернуться кучей неотложных и до безобразия запущенных дел, которые вы будете вынуждены переделывать в течение всей недели. Причем попытки отвертеться от этого занятия ни к чему хорошему не приведут.

## АФИША ВЫХОДНЫХ ДНЕЙ

### Кинотеатры

**"СОВРЕМЕННИК"**  
11–12 августа. "Звездная пыль". Фантази. 13.00, 15.30, 18.20, 21.00.  
Телефон кассы 77-93-22.

**"ПОБЕДА"**  
11–12 августа. "Гарри Поттер". Мировая премьера. Приключения (США). 12.00 (синий зал), 13.30 (бежевый зал).

11–12 августа. "Роковая красота". Романтическая комедия. 15.00, 18.10, 20.30.

11–12 августа. "Пенелопа". Романтическая комедия". 16.00, 18.20, 20.40.

Телефон кассы 76-27-22.

**"НЕО" (ДК СПЗ)**  
11–12 августа. "Веселые и загорелые". Комедия. 13.00, 15.00, 18.00, 20.00.  
Телефон кассы 33-07-26.

**Выставки**  
**ОРЛОВСКИЙ ОБЛАСТНОЙ ВЫСТАВОЧНЫЙ ЦЕНТР**  
"Фотолетопись орловского края" (посвящается 64-й годовщине освобождения г. Орла от фашистских захватчиков и Дню города).

**ЧЕТЫРЕ ОШИБКИ**  
Рисую эти картинки, художник сделал четыре ошибки. Какие?

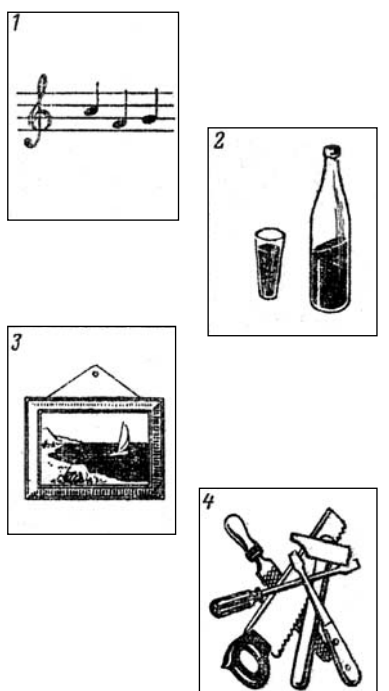

## АНЕКДОТЫ

— Ты что такой радостный?  
— У меня тройня родилась!  
— А как жена?  
— Жены. Все три чувствуют себя хорошо.

В связи с массовыми случаями пьянства на орбите руководство НАСА просит считать сделанные американскими астронавтами открытия двойных галактик и двойных звезд действительными.

Никак не могу собраться с мыслями: то они заняты, то я...

Робинзон Крузо и Пятница на необитаемом острове.  
— Пятница, курить будешь?  
— Нет, говорят, курение вредит нашему здоровью!  
— Кто говорит?

— Доктор, со мной что-то не в порядке. Мне только только сорок лет, но когда я гляжу в зеркало, что я вижу? Лысина, под глазами мешки, морщины, щеки висят, зубы разъехались. Что у меня не в порядке?  
— Ну точно я не могу сказать, но, может быть, не все так плохо? По крайней мере, зрение у вас отличное.

Родственник больного спрашивает главврача дурдома, какой тест является критерием для выписки.  
— Мы наливаем полную ванну воды, кладём рядом чайную ложечку и большую кружку и предлагаем освободить ванну от воды.  
Спрашивающий улыбается и говорит:  
— Ну любой нормальный человек возьмёт кружку.  
— Нет, — говорит директор, — нормальный человек вынет пробку.

## КОНКУРС ПРОДОЛЖАЕТСЯ



**РЕДАКЦИЯ ГАЗЕТЫ "ОРЛОВСКАЯ ПРАВДА" ПРОДОЛЖАЕТ КОНКУРС**  
на лучшее смешное и оригинальное название снимков, которые публикуются в "Досуге".  
Имена победителей, приславших самые смешные подписи, мы объявляем по итогам каждого месяца.  
Наш адрес: 302000, г. Орел, ул. Брестская, 6, к. 33.

## КРОССВОРДЁНОК

**По горизонтали:**  
1. Рисую кистью на бумаге деревья, шарики и флаги. Ответить сможешь или нет, что придает рисунку цвет? 4. На корабле среди бескрайних морей ищет сокровища Джек Воробей. Штормы ему не страшны и муссоны. В чем же лежат золотые дублоны? 9. Этот прихвостень Шерхана вечно вслед ему бежал. Он не волк, не обезьяна, а трусливый злой ... 10. Вот физика, а вот грамматика, история и математика — всех знаний важные основы соединило это слово. 11. С гиканьем и пистолетной пальбой мчится по прерии храбрый ковбой. Над головою мелькает веревка, ею мустанга поймает он ловко. 13. Звезд кино собрал во Франции знаменитый кутюрье. Что за платье на красавицах! Что за серьги и ...! 15. На очень секретный военный завод пробрался шпион по фамилии Бонд. Схватил документы и в тот же момент бесследно исчез этот ловкий ... 16. Хотел продеть ее в иглолку — старался полчаса: без толку. 17. Мы в магазин ходили с мамой, наряд купили яркий самый. От радости я петь готова: так мне понравилась ... 18. Среди толпы стоит, глаза. Ну что, узнали ротозея?

**По вертикали:**  
1. Кушанье из манки, гречки и овсянки. 2. На концерт ходил Сережка, там на сцене видел он необычную гармошку, это был ... 3. День за днем кипит работа, всяк трудиться не ленив. Все рабочие завода — это дружный ... 5. Семь плюс пять. Ответ: двенадцать — выполним сложение. Дважды девять — восемнадцать, это — ... 6. Нет прекраснее балета, чем "Ромео и ...". 7. Нам налью его из бочки, ах как славно пить в тенечке! Нас в жару от жажды спас вкусный и прохладный ... 8. Видит мальчик: у ворот синенький цветок растет. "Я возьму его домой, этот цветик — тезка мой!" 12. В небе солнышко лунится, мы гуляем по столице. Туфли мы надели с Яной на подошве деревянной. 14. Для мамы, бабушки и Нинки тюльпаны я купил на рынке. Скорее дайте мне ответ, во что поставим мы букет?

1		2		3		4	5		6		7
						8					
9							10				
				11							
12				13							14
							16				
17							18				

**ОТВЕТЫ НА КРОССВОРДЁНОК, ОПУБЛИКОВАННЫЙ В № 126**  
**По горизонтали:** 1. Ястреб. 5. Палуба. 8. Ока. 9. Компас. 10. Цемент. 11. Ангел. 14. Витраж. 15. Творог. 16. Кок. 17. Баунти. 18. Ателье.  
**По вертикали:** 2. Смородина. 3. Репа. 4. Босоножки. 5. Пациентка. 6. Лама. 7. Бандероль. 12. Кран. 13. Кофе.